

sturm!

POWER • GAS • HAND • TOOLS

Modell/Модели: RH2591P

DE Gebrauchsanweisung
Rotations-Bohrhammer

RU Инструкция по эксплуатации и
техническому обслуживанию.
Перфоратор электрический

UA Інструкція з експлуатації і технічного
обслуговування.
Перфоратор електричний



2013-12-18

RU

Оглавление

Описание оборудования	3
Технические характеристики модели	4
Комплектность поставки	4
Правила по технике безопасности	4
Правила по эксплуатации оборудования	7
Правила по уходу и хранению оборудования	10
Техническое обслуживание оборудования	11
Гарантийное обязательство	11

Описание оборудования

Перфоратор предназначен для работы по бетону и кирпичу и дополнительно может использоваться для работ по дереву и металлу как обычная дрель.

Изделия под торговой маркой ● **Sturm!** постоянно совершенствуются и улучшаются.

Поэтому технические характеристики и дизайн могут меняться без предварительного уведомления. Приносим Вам наши извинения за возможные, причиненные этим неудобства.

Внимание!

Бытовая серия: После непрерывной работы в течение 15-20 минут необходимо выключить перфоратор, возобновить работу можно через 5 минут. Рекомендуется работать с перфоратором не более 20 часов в неделю.

Профессиональная серия: Время работы в неделю – 42 часа, в день – 6 часов.

Смотрите строку «Тип (серия)» в таблице «Технические характеристики».

Внимательно изучите данную инструкцию по эксплуатации и техническому обслуживанию.

Внешний вид:

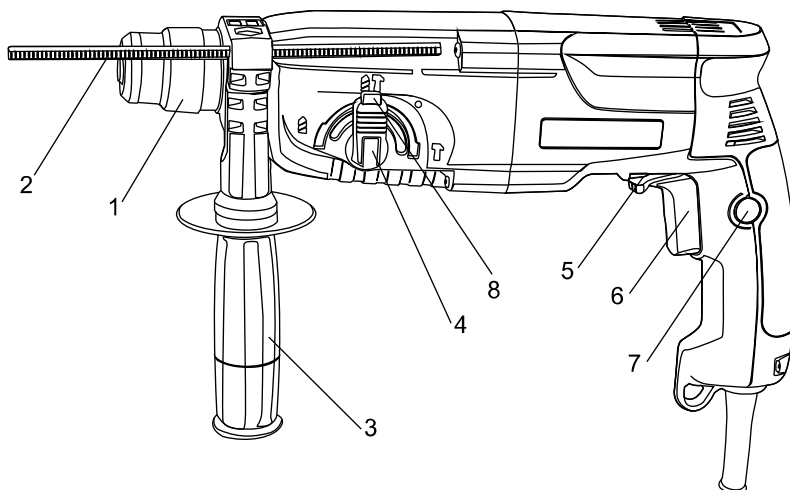

- 1 Стопорная втулка
- 2 Ограничитель сверла
- 3 Вспомогательная ручка
- 4 Переключатель выбора режима
- 5 Переключатель направления
- 6 Переключатель ON/OFF (Вкл./Выкл.)
- 7 Кнопка блокировки переключателя
- 8 Фиксатор кнопки выбора режима

Технические характеристики модели

Модели	RH2591P
Номинальное напряжение:	220В~ 50Гц
Номинальная мощность:	910 Вт
Скорость без нагрузки:	0-1100/мин
Ударная нагрузка:	0-4500/мин
Буровая характеристика:	
Бетон макс.	24 мм диаметр
Сталь макс.	13 мм диаметр
Дерево макс.	30 мм диаметр

Комплектность поставки

- Перфоратор
- 3 SDS+ сверла 5/6/8x150 мм
- регулируемая боковая рукоятка с глубиномером
- Кейс
- Инструкция
- Графитовые щетки 1 комплект
- Долото 1 шт.

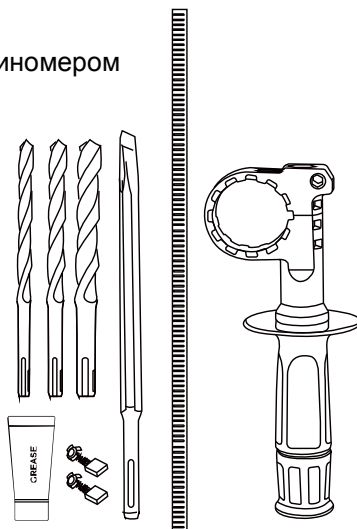

Правила по технике безопасности

Внимание! Перфоратор является электроинструментом повышенной опасности.

Чтобы не подвергнуться опасности поражения током, получения травмы или возникновения пожара, прочитайте и запомните эти указания до того, как приступите к работе с перфоратором.

Пользуясь перфоратором, следует СТРОГО соблюдать следующие основные правила техники безопасности.

СОХРАНИТЕ ЭТИ ИНСТРУКЦИИ!

Общие инструкции по технике безопасности при эксплуатации электрических инструментов

Настоящее устройство предназначено для личного пользования и не пригодно для промышленного применения!

ВНИМАНИЕ! Изучите эти инструкции перед началом работы с электрическими инструментами. Опасность поражения электрическим током, возгорания и/или получения серьезной травмы в случае несоблюдения инструкций, перечисленных ниже:

ХРАНИТЕ ИНСТРУКЦИИ В НАДЕЖНОМ МЕСТЕ

Рабочее место

- Рабочее место должно быть чистым и хорошо освещенным. Присутствие лишних предметов и недостаточное освещение могут привести к несчастному случаю.
- Запрещается эксплуатировать перфораторы во взрывоопасной среде, т.е. вблизи воспламеняющихся жидкостей, газов или пыли. Перфораторы создают искры, которые могут воспламенить пыль или газы.
- Запрещается эксплуатировать перфоратор в присутствии детей и посторонних лиц. Отвлечение внимания на посторонние объекты может привести к потере управления.

Электробезопасность

- Штепсельные вилки перфораторов должны соответствовать

розетке. Запрещается видоизменять штепсельную вилку. Запрещается использовать переходники с заземленными машинами. Использование соответствующих вилок и розеток сокращает риск поражения электрическим током.

- Избегать телесного контакта с заземленными поверхностями (например, трубы, радиаторы, печи, холодильники). Риск поражения электрическим током увеличивается при контакте тела с заземленными предметами.
- Запрещается эксплуатировать перфораторы во влажных условиях. Попадание воды в машину увеличивает риск поражения электрическим током.
- Правильно использовать шнур питания. Запрещается тянуть или перемещать инструменты за шнур питания, а также выдергивать вилку из розетки. Запрещается хранить шнур питания вблизи тепловых приборов, масляных жидкостей, острых краев или движущихся деталей. Повреждение или перекручивание шнура питания увеличивает риск поражения электрическим током.
- При эксплуатации перфоратора на открытом воздухе, использовать подходящий удлинитель. Использование шнура питания, пригодного для эксплуатации на открытом воздухе, сокращает риск поражения электрическим током.

Личная безопасность

- Будьте внимательны, следите за своими движениями и следуйте здравому смыслу при эксплуатации перфоратора. Не используйте перфоратор в состоянии усталости, алкогольного, наркотического опьянения или после приема лекарств. Невнимательность при эксплуатации перфоратора может привести к серьезным телесным повреждениям.
- Используйте защитное оборудование. Всегда надевайте защитные очки. Применение защитного оборудования, включая противопылевой респиратор, нескользящую обувь, защитный головной убор и подходящее устройство для защиты органов слуха, сокращает риск получения телесных повреждений.
- Избегать случайного запуска инструмента. Перед подключением к сети питания убедиться, что переключатель находится в положении Выкл. Не прикасаться к переключателю при перемещении перфоратора. Запрещается подключать перфоратор к сети питания, если переключатель находится в положении Вкл.
- Перед включением перфоратора убрать все посторонние

предметы, регулировочные ключи и гайковерты. Контакт ключа или гайковерта с движущейся частью перфоратора может привести к телесной травме.

- Сохранять равновесие при работе с перфоратором, не тянуться к труднодоступным местам. Это обеспечивает надлежащее управление инструментом в неожиданных ситуациях.
- Одеваться соответственно. Не надевать свободную одежду и украшения. Будьте осторожны. Волосы, свободная одежда,

перчатки и украшения могут попасть в движущиеся части

перфоратора.

- Если устройства подключены к пылеулавливающей системе, проверить правильность подключения. Использование таких средств сокращает опасности, связанные с работой в пыльной среде.

Правила по эксплуатации оборудования

- Не перегружать перфоратор. Не использовать перфоратор не по назначению. Перфоратор лучше и безопаснее выполняет работу на той мощности, на которую он рассчитан.
- Запрещается использовать перфоратор при неисправности переключателя (не включается, не выключается). Перфоратор с неработающим переключателем подлежит ремонту. Его эксплуатация опасна.
- Перед проведением регулировочных работ, замены аксессуаров или хранением перфоратора, отключить его от источника питания. Такая предупредительная мера безопасности сокращает риск случайного запуска перфоратора.
- Хранить неиспользуемые инструменты в недоступном для детей месте. Не допускать эксплуатацию перфоратора посторонними лицами, незнакомыми с его работой и настоящими инструкциями по технике безопасности. Перфоратор становится опасным в руках неквалифицированных пользователей.
- Техническое обслуживание перфораторов. Проверить все детали на отсутствие повреждений, движущиеся части на отсутствие смещения или соединения, а также другие условия, которые могут повлиять на работу перфоратора. Отремонтировать поврежденные инструменты перед эксплуатацией. Ненадлежащее

- техническое обслуживание увеличивает риск получения травмы.
- Инструменты должны быть острыми и чистыми. Тщательное техническое обслуживание режущих инструментов обеспечивает их качественную работу и легкое управление.
 - Использовать перфоратор, аксессуары и сверла в соответствии с настоящими инструкциями и по назначению перфоратора с учетом условий эксплуатации и типа выполняемых работ. Использование перфоратора не по назначению опасно.

Ремонт

Ремонт перфоратора должен осуществляться квалифицированным специалистом и только с использованием идентичных запасных деталей. Это обеспечивает безопасность дальнейшей эксплуатации перфоратора

Перед эксплуатацией

Перед началом работ проверить рабочее место на отсутствие скрытой электропроводки, газо- и водопровода, например, при помощи металлоискателя.

Электропитание должно соответствовать техническим данным перфоратора. Шнур питания и штепсель должны быть в идеальном состоянии.

Вспомогательная ручка

Запрещается использовать инструмент без вспомогательной ручки (3). Всегда держать инструмент двумя руками. Ослабить ручку, повернув ее нижнюю часть против часовой стрелки. Отрегулировать рабочее положение, вращая вспомогательную ручку (3). Зафиксировать положение ручки.

Включение / Выключение

Инструмент включается нажатием переключателя ON/OFF (6). Чтобы остановить работу инструмента, необходимо отпустить переключатель ON/OFF (6). Для непрерывной работы нажать переключатель ON/OFF (6) и, удерживая его в этом положении, нажать на кнопку блокировки (7). Чтобы отключить инструмент в непрерывном режиме работы, снова нажать и отпустить переключатель ON/OFF (6).

Регулировка скорости

Чем сильнее нажим на переключатель ON/OFF (6), тем быстрее вращается перфоратор.

ВНИМАНИЕ: Изменять направление вращения можно только после полной остановки инструмента.

Замена сверла (SDS-plus)

Установка сверла

Вставить сверло вращательным движением в держатель инструмента до упора. Хвостовик сверла автоматически фиксируется в нужном положении. Потяните за инструмент, чтобы проверить надежность фиксации сверла.

Снятие сверла

Оттяните стопорную втулку (1) держателя и снимите сверло.

Изменение направления вращения

Направление вращения можно выбрать, используя переключатель направления (5).

Изменение режима

Перфоратор имеет 3 функции: только сверление; сверление с ударом, только долбление. Для изменения режима работы нажмите фиксатор (8), а затем переключатель выбора режима (4).

Для бурения в каменной кладке и камне, поверните кнопку выбора режима

(4) в положение «**сверление с ударом**» .

Для сверления дерева, металла или при использовании инструмента в качестве винтовёрта, поверните кнопку выбора режима (4) в положение

«**сверление**» . При сверлении дерева и металла необходимо использовать зажимной патрон (не входит в комплект).

Если необходим режим долбления, поверните кнопку выбора режима (4) в

положение «**удар**» .

Если при использовании плоского долота в режиме долбления необходимо изменить его направление, поверните переключатель (4) в положение "**изменение положения долота**" . Направление долота можно легко изменить вручную.

Кнопку выбора режима (4) можно регулировать, только когда инструмент выключен.

Регулировка ограничителя сверла

Вспомогательная ручка (3) оснащена фиксатором для ограничителя сверла. Ослабьте ручку, вращая ее нижнюю часть против часовой

стрелки, сдвиньте ограничитель сверла (2) вперед до совпадения концов ограничителя и сверла. После этого оттяните ограничитель на такое расстояние между концом ограничителя и концом сверла, которое соответствует нужной глубине сверления. Затем поверните ручку по часовой стрелке, чтобы зафиксировать ограничитель сверла (2) в нужном положении.

Использование перфоратора в качестве миксера

Данная модель может использоваться как миксер для различных смесей. Для этого необходимо приобрести дополнительную насадку-миксер

● **Sturm!** арт. 9042-05-100X600/9042-05-120x600.

С насадкой-миксером необходимо использовать режим сверления (как переключить перфоратор в режиме сверления смотрите выше). Насадка-миксер устанавливается аналогично бурам.

Регулировка ограничителя сверла

Вспомогательная ручка (3) оснащена фиксатором для ограничителя сверла. Ослабьте ручку, вращая ее нижнюю часть против часовой стрелки, сдвиньте ограничитель сверла (2) вперед до совпадения концов ограничителя и сверла. После этого оттяните ограничитель на такое расстояние между концом ограничителя и концом сверла, которое соответствует нужной глубине сверления. Затем поверните ручку по часовой стрелке, чтобы зафиксировать ограничитель сверла (2) в нужном положении.

Предохранительный стопор

Предохранительный стопор активируется при заедании или защемлении сверла и предупреждает выдергивание инструмента из рук оператора.

Правила по уходу и хранению оборудования

Регулярно (желательно после каждого использования) протирайте корпус инструмента мягкой тканью. Следите, чтобы в вентиляционном отверстии не было грязи и пыли.

При трудноудаляемых загрязнениях вентиляционного отверстия используйте мягкую ткань, смоченную в мыльной воде. Запрещается использовать такие растворители, как бензин, спирт, водоаммиачный раствор и т.п., поскольку они могут повредить пластмассовые детали инструмента.

Техническое обслуживание оборудования

Обслуживание электроинструмента должно быть выполнено только квалифицированным персоналом уполномоченных сервисных центров ●**Sturm!**. Обслуживание, выполненное неквалифицированным персоналом, может стать причиной поломки инструмента и травм.

При обслуживании электроинструмента, используйте только рекомендованные сменные расходные части, насадки, аксессуары. Использование не рекомендованных расходных частей, насадок и аксессуаров может привести к поломке электроинструмента или травмам. Использование некоторых средств для чистки, таких как: бензин, аммиак, и т.д. приводят к повреждению пластмассовые части.

Гарантийное обязательство

На электрические инструменты распространяется гарантия, согласно сроку, указанному в гарантийном талоне.

Вы можете ознакомиться с правилами гарантийного обслуживания в гарантийном талоне, прилагаемом к инструкции по эксплуатации.

UA

Зміст

Опис обладнання	13
Технічні характеристики моделі.....	14
Комплектність поставки	14
Правила техніки безпеки	14
Правила експлуатації обладнання	16
Правила догляду і зберігання обладнання.....	19
Технічне обслуговування обладнання	20
Гарантійні зобов'язання	20

Опис обладнання

Перфоратор призначений для роботи з бетоном і цеглою і додатково може використовуватися для робіт з деревом і металом як звичайний дріль.

Вироби під торговельної маркою ● **Sturm!** постійно вдосконалюються і поліпшуються.

Тому технічні характеристики і дизайн можуть змінюватися без попереднього повідомлення. Приносимо Вам наші вибачення за можливі заподіяні цим незручності.

Увага!

Побутова серія: Після безперервної роботи протягом 15-20 хвилин необхідно вимкнути перфоратор, відновити роботу можна через 5 хвилин. Рекомендується працювати з перфоратором не більше 20 годин на тиждень.

Професійна серія: Час роботи в тиждень – 42 години, в день – 6 годин. Дивиться рядок «Тип (серія)» у таблиці «Технічні характеристики».

Уважно вивчіть дану інструкцію з експлуатації і технічного обслуговування.

Зовнішній вигляд:

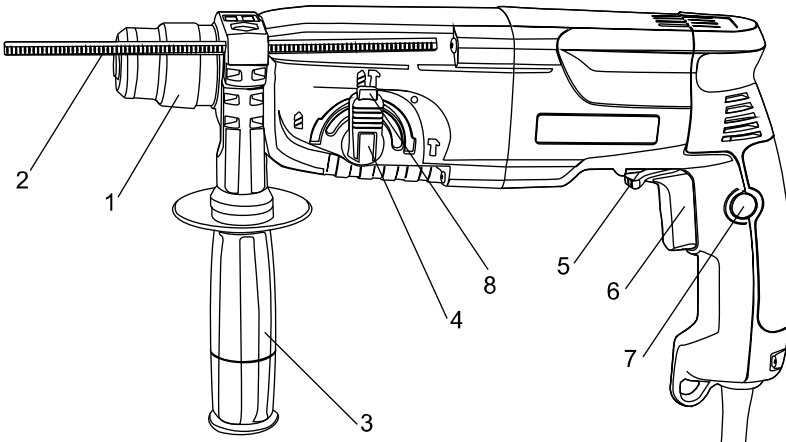

1. Стопорна втулка
2. Обмежувач свердла
3. Допоміжна ручка
4. Кнопка вибору режиму
5. Перемикач напрямку (тільки для моделі RH2551)
6. Перемикач ON/OFF (ВКЛ/ВИКЛ)
7. Кнопка блокування перемикача
8. Фіксатор кнопки вибору режиму

Технічні характеристики моделі

Моделі	RH2591P
Номинальна напруга:	220В~ 50Гц
Номинальна потужність:	910 Вт
Швидкість без навантаження:	0-1100/хв
Ударне навантаження:	0-4500/хв
Бурова характеристика:	
Бетон макс.	24 мм діаметр
Сталь макс.	13 мм діаметр
Дерево макс.	30 мм діаметр

Комплектність поставки

- Перфоратор
- 3 SDS+ сверла 5/6/8x150 мм
- регулируемая боковая рукоятка с глубиномером
- Кейс
- Инструкция
- Графитовые щетки 1 комплект
- Долото 1 шт.

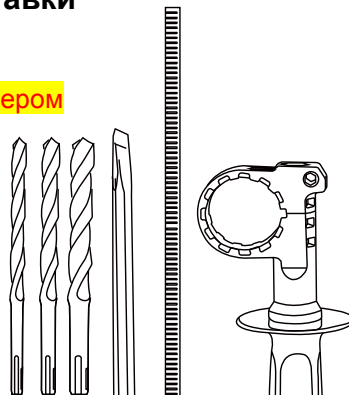

Правила техніки безпеки

Увага! Перфоратор є електроінструментом підвищеної небезпеки.

Для того, щоби не зазнати небезпеки ураження струмом, отримання травми або виникнення пожежі, прочитайте і запам'ятайте ці вказівки до того, як приступите до роботи з перфоратором.

Користуючись перфоратором, слід СТРОГО дотримуватися наступних основних правил техніки безпеки.

ЗБЕРЕЖІТЬ ЦІ ІНСТРУКЦІЇ!

Загальні інструкції з техніки безпеки при експлуатації електричних інструментів

Даний пристрій призначений для особистого користування і не придатне для промислового застосування!

УВАГА! Вивчіть ці інструкції перед початком роботи з електричними інструментами. Небезпека ураження електричним струмом, загоряння і/або одержання серйозної травми у випадку недотримання інструкцій, зазначених нижче.

ЗБЕРІГАЙТЕ ІНСТРУКЦІЇ В НАДІЙНОМУ МІСЦІ!

Робоче Місце

- Тримайте робоче місце чистим і добре освітленим. Захаращені погано освітлені робочі місця є причиною травматизму.
- Забороняється використовувати перфоратор у вибухонебезпечних приміщеннях, таких, де присутні вогненебезпечні рідини, гази, або пил. Перфоратор створює іскри, які можуть призвести до загоряння пилу або пари.
- Забороняється експлуатувати перфоратор в присутності дітей і сторонніх осіб. Не відволікайтеся – це може викликати втрату контролю при роботі і стати причиною травми.

Електробезпе́чність

- Штепсельні вилки перфораторів повинні відповідати розетці. Забороняється видозмінювати штепсельну вилку. Забороняється використовувати перехідники із заземленими машинами. Використання відповідних вилок і розеток скорочує ризик ураження електричним струмом.
- Уникайте контакту тіла із заземленими поверхнями типу труб, радіаторів, печей і холодильників. Ризик удару струмом різко зростає, якщо ваше тіло торкається заземленого об'єкту.
- Не піддавайте перфоратор впливу дощу або вологи. Вода, що потрапила в перфоратор значно збільшує ризик удару струмом.
- Обережно поведіться з електрошнуром. Ніколи не використовуйте шнур, щоби нести перфоратор або тягнути штепсель з розетки. Тримайте шнур подалі від високих температур, масляних рідин, гострих граней або рухомих частин. Замініть пошкоджені шнури негайно. Пошкоджені шнури збільшують ризик удару струмом.
- При роботі перфоратора поза приміщенням, використовуйте електроподовжувачі, спеціально призначені для застосування поза приміщенням.

Особиста Безпека

- Будьте уважні, постійно слідкуйте за тим, що Ви робите, і використовуйте здоровий глузд при роботі з перфоратором. Не використовуйте перфоратор якщо Ви стомлені або знаходитесь під дією ліків або засобів, що уповільнюють реакцію, а також алкоголю чи наркотичних засобів. Це може призвести до серйозної травми.
- Використовуйте обладнання, що забезпечує Вашу безпеку. Завжди носіть захисні окуляри. Респіратор, нековзні безпечні черевики, каска або навушники повинні використовуватися для відповідних умов.
- Уникайте раптового включення. Переконайтеся, що клавіша включення/виключення знаходиться в положенні «вимкнено» («OFF») до включення перфоратора в розетку. Забороняється перенесення перфоратора, якщо Ваш палець знаходиться на клавіші включення/виключення.
- Перед включенням перфоратора заберіть всі сторонні предмети, регульовальні ключі і гайковерти. Контакт ключа або гайковерта із

рухливою частиною перфоратора може призвести до тілесної травми.

- Зберігати рівновагу при роботі з перфоратором, не тягніться до важкодоступних місць. Це забезпечує належне управління інструментом у несподіваних ситуаціях.
- Носіть відповідний одяг. Занадто вільний одяг, коштовності або довге розпущене волосся може потрапити в рухомі частини працюючого перфоратора.
- Якщо пристрої підключені до пиловловлюючої системи, перевірте правильність підключення. Використання таких засобів зменшує небезпеку, пов'язану з роботою в брудному середовищі.

Правила експлуатації обладнання

- Не перевантажувати перфоратор. Не використовувати перфоратор не за призначенням. Перфоратор краще і безпечніше виконує роботу на тій потужності, на яку він розрахована.
- Забороняється використовувати перфоратор при несправності перемикача (не вмикається, не вимикається). Перфоратор з непрацюючим перемикачем підлягає ремонту. Його експлуатація небезпечна.
- Перед проведенням регульовальних робіт, заміни аксесуарів або зберіганням перфоратора, відключити його від джерела живлення. Такий запобіжний захід безпеки скорочує ризик випадкового запуску перфоратора.
- Зберігати невикористовувані інструменти в недоступному для дітей місці. Не допускати експлуатацію перфоратора сторонніми особами, незнайомими з його роботою і даними інструкціями з техніки безпеки. Перфоратор стає небезпечним у руках некваліфікованих користувачів.
- Технічне обслуговування перфораторів. Перевірити всі деталі на відсутність пошкоджень, рухливі частини на відсутність зсуву або з'єднання, а також інші умови, які можуть вплинути на роботу перфоратора. Відремонтувати ушкоджені інструменти перед експлуатацією. Неналежне технічне обслуговування збільшує ризик одержання травми.
- Інструменти повинні бути гострими і чистими. Ретельне технічне обслуговування ріжучих інструментів забезпечує їх якісну роботу і легке керування.
- Використовувати перфоратор, аксесуари і свердла відповідно до

даних інструкцій і по призначенню перфоратора з урахуванням умов експлуатації і типу виконуваних робіт. Використання перфоратора не по призначенню небезпечно.

Ремонт

Ремонт перфоратора повинен здійснюватися кваліфікованим фахівцем і тільки з використанням ідентичних запасних деталей. Це забезпечує **безпеку** подальшої експлуатації перфоратора

Перед експлуатацією

Перед початком робіт перевірити робоче місце на відсутність схованої електропроводки, газо- і водопроводу, наприклад, за допомогою металошукача.

Електроживлення повинне відповідати технічним даним перфоратора. Шнур живлення і штепсель повинні бути в ідеальному стані.

Допоміжна ручка

Забороняється використовувати інструмент без допоміжної ручки (3). Завжди тримати інструмент двома руками. Послабити ручку, повернувши її нижню частину проти годинникової стрілки. Відрегулювати робоче положення, обертаючи допоміжну ручку (3). Зафіксувати положення ручки.

Вмикання / Вимикання

Інструмент вмикається натисканням перемикача ON/OFF (6). Щоб припинити роботу інструмента, необхідно відпустити перемикач ON/OFF (6). Для безперервної роботи натиснути перемикач ON/OFF (6) і, утримуючи його в цьому положенні, натиснути на кнопку блокування (7). Щоб відключити безперервний режим роботи, знову натиснути і відпустити перемикач ON/OFF (6).

Регулювання швидкості

Чим сильніше натиск на перемикач ON/OFF (6), тем швидше обертається перфоратор.

УВАГА: Змінювати напрямок обертання можна тільки після повної зупинки інструмента.

Заміна свердла (Sds-plus)

Встановлення свердла

Вставити свердло обертовим рухом в тримач інструмента до упору. Хвостовик свердла автоматично фіксується в потрібному положенні. Потягнути за інструмент, щоб перевірити надійність фіксації свердла.

Зняття свердла

Відтягніть стопорну втулку (1) тримача і зніміть свердло.

Зміна напрямку обертання

Напрямок обертання можна вибрати, використовуючи перемикач напрямку (5).

Зміна режиму

Перфоратор має чотири функції: тільки свердління (only drill); свердління з ударом (hammer and drill), тільки довбання (only hammer), напрямок обертання бура (chisel bit direction rotation).

Для зміни режиму роботи натисніть фіксатор (8), а потім кнопку вибору режиму (4).

Для управління в кам'яній кладці і камені, поверніть кнопку вибору

режиму (4) у положення «hammer and drill» .

Для свердління дерева, металу або при використанні інструмента в якості

гвинтокрута, поверніть кнопку вибору режиму (4) у положення «only drill» .

При свердлінні дерева і металу необхідно використовувати затискний патрон (входять у комплект).

Якщо необхідний режим довбання, поверніть кнопку вибору режиму (4) у

положення «only hammer» .

Якщо при використанні плоского долота в режимі довбання необхідно змінити напрямок долота, повернути кнопку (4) у положення "chisel bit direction rotation" . Напрямок долота можна легко змінити вручну.

Кнопку вибору режиму (4) можна регулювати, тільки коли інструмент виключений.

Использование перфоратора в качестве миксера

Данная модель может использоваться как миксер для различных смесей. Для этого необходимо приобрести дополнительную насадку-миксер ● **Sturm!** арт. 9042-05-100X600/9042-05-120x600.

С насадкой-миксером необходимо использовать режим сверления (как переключить перфоратор в режиме сверления смотрите выше). Насадка-миксер устанавливается аналогично бурам.

Регулювання обмежника свердла

Допоміжна ручка (3) оснащена фіксатором для обмежника свердла. Вставте свердло, послабте гвинт фіксації свердла, зруште обмежник свердла (2) уперед до збігу кінців обмежника і свердла. Після цього відтягніть обмежник на таку відстань між кінцем обмежника і кінцем свердла, який відповідає потрібній глибині свердління. Потім поверніть ручку за годинниковою стрілкою, щоб зафіксувати обмежник свердла (2) у потрібному положенні.

Запобіжний стопор

Запобіжний стопор активується при заїданні або защемленні свердла і попереджає висмикування інструмента з рук оператора.

Правила догляду і зберігання обладнання

Регулярно (бажано після кожного використання) протирайте корпус інструмента м'якою тканиною. Стежте, щоб у вентиляційному отворі не було бруду і пилу.

При складних забрудненнях вентиляційного отвору використовуйте м'яку тканину, змочену в мильній воді. Забороняється використовувати такі розчинники як бензин, спирт, водоаміачний розчин і т.п., оскільки вони можуть зашкодити пластмасовим деталям інструмента.

Технічне обслуговування обладнання

Обслуговування електроінструмента повинне виконуватись тільки

кваліфікованим персоналом уповноважених сервісних центрів ●Sturm!
Обслуговування, виконане некваліфікованим персоналом, може стати причиною поломки перфоратора та травм.

При обслуговуванні перфоратора, використовуйте тільки рекомендовані змінні видаткові частини, насадки, аксесуари. Використання не рекомендованих видаткових частин, насадок і аксесуарів може призвести до поломки перфоратора або травмам. Використання деяких засобів для чищення, таких як: бензин, аміак, і т.д. приводять до пошкодження пластмасових частин.

Гарантійні зобов'язання

На електричні інструменти поширюється гарантія, згідно із терміном, зазначеним у гарантійному талоні.

Ви можете ознайомитися із правилами гарантійного обслуговування в гарантійному талоні, прикладеному до інструкції для експлуатації.